

## Maßplan

### Tank | Ölbehälter 50 Liter, inklusive

- Einfüll- und BelüftungsfILTER
- Rücklaufilter mit 25 µm Filterfeinheit
- Ölschauglas mit Thermometer

### Abmessungen

Gesamttiefe / mm: 330

Gesamtbreite / mm: 666

Gesamthöhe / mm: 380

Sauganschluss / Zoll<sup>1</sup>: 3/4 und 1

Ablassanschluss / Zoll<sup>1</sup>: 1/2

Der Tank ist schwarz lackiert.

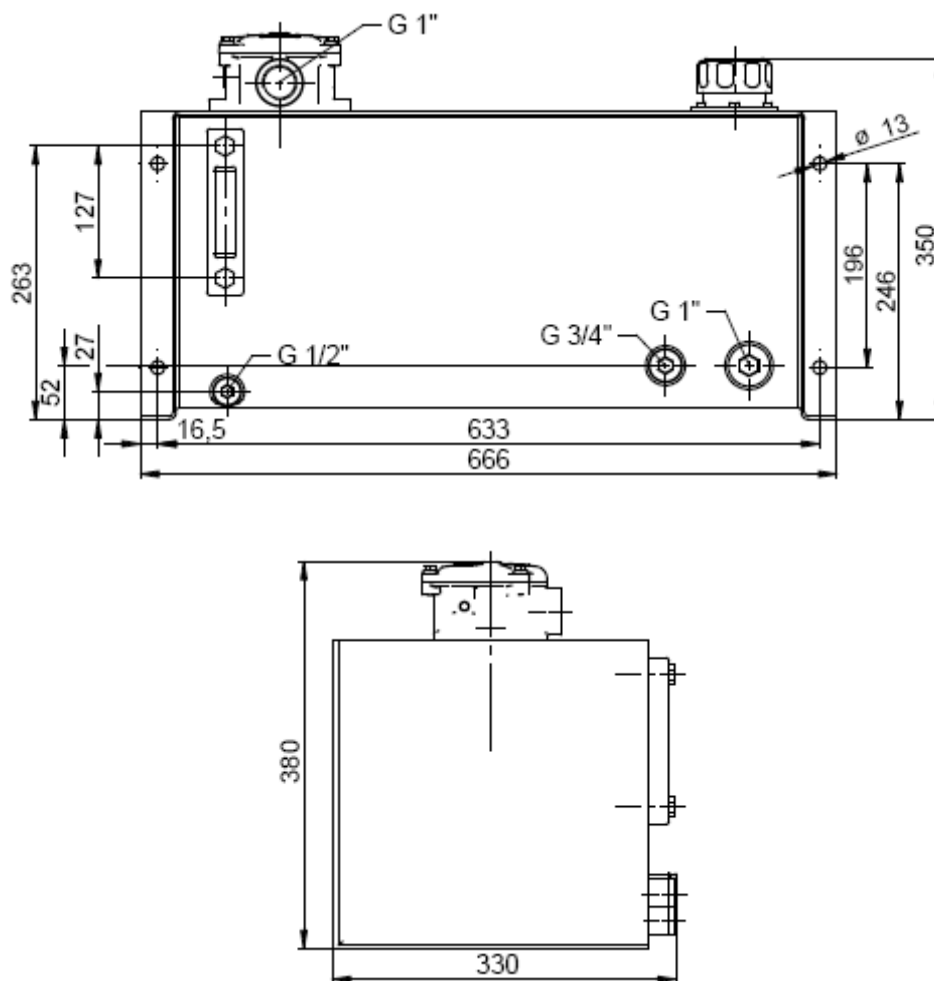

... / 2

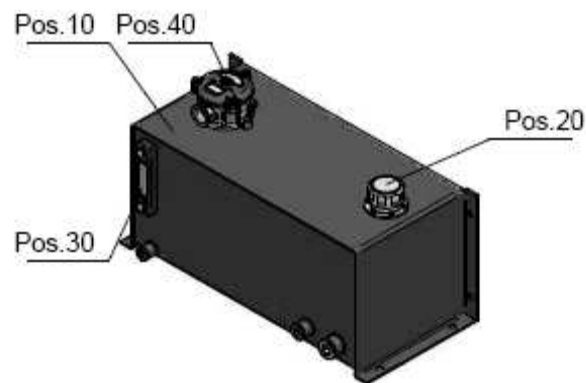
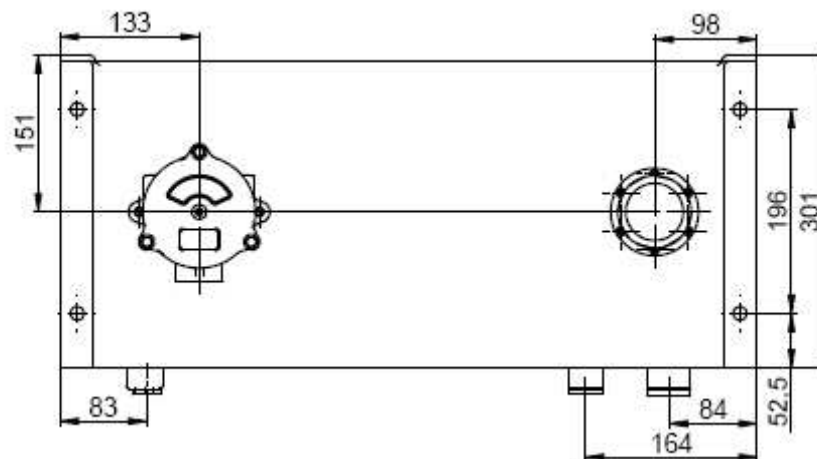

Position	Menge	Bezeichnung	Norm-/Kurzbezeichnung	Werkstoff
10	1	Tank   Ölbehälter, 50 Liter	ÖBEM 50 Liter	-
20	1	Öleinfüller	ÖBZK Öleinfüller	-
30	1	Ölstandsanzeiger	ÖBZK Ölstandsanzeiger	-
40	1	Rücklaufilter	FE MP Rücklauf	-

### [www.Hydraulikverkauf.de](http://www.Hydraulikverkauf.de)

Die Inhalte und Werke auf den Seiten von Lo-Com unterliegen dem deutschen Urheberrecht. Die Vervielfältigung, die Bearbeitung, die Verbreitung und jegliche Art der Verwertung außerhalb der Grenzen des Urheberrechts bedürfen der schriftlichen Zustimmung des jeweiligen Autors bzw. Erstellers. Downloads und Kopien dieser Seite sind nur für den privaten, nicht aber für den kommerziellen Gebrauch gestattet.

Wichtiger Hinweis - bitte beachten Sie: Die Funktion eines jeden Hydraulikartikels muss an der Anwendung und in allen Betriebszuständen vom Anwender überprüft werden. Vom Anwender ist ebenfalls zu prüfen, ob die Ausführung den entsprechenden Vorschriften und Gesetzen entspricht. Diesem Datenblatt liegen unsere "Allgemeinen Geschäftsbedingungen" zugrunde. Sie können unsere Allgemeinen Geschäftsbedingungen auch unter <http://www.hydraulikverkauf.de/agb.pdf> einsehen.